

ValloPlus ValloPlus ValloPlus
270_{SC} **350**_{SC} **510**_{SC}

Betriebs- und Installationsanleitung



Niedrigenergie-Lüftungsgerät mit Wärmerückgewinnung

-  Abluftventilator (hinter der Schutzabdeckung) 1
-  Zuluftventilator (hinter dem Abluftkanal) 2
-  Frostschutz-Thermostat 3
-  Wärmetauscher 4
-  Bypassklappe 5
-  Außenluftfilter G4 6
-  Abluftfilter G4 7
-  Sicherheitsschalter 8



Abbildung: R-Modell

9. Potentiometer für Abluftstrom
(im Klemmenkasten)

10. SC-Regler, VSS-P (1-4) (Zusatzausstattung)

Das Gerät ist nicht bestimmt für die Nutzung durch Kinder unter 8 Jahren oder Personen mit eingeschränkten geistigen und körperlichen Fähigkeiten oder mit mangelnder Erfahrung im sicheren Umgang mit dem Gerät. Diese Personen können das Gerät unter Aufsicht einer für ihre Sicherheit verantwortlichen Person oder nach deren Anweisungen bedienen.

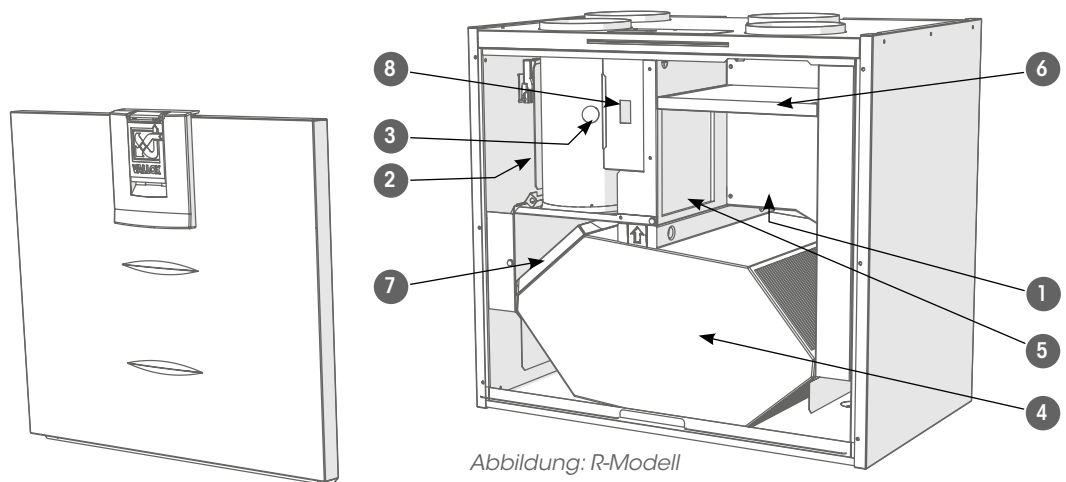
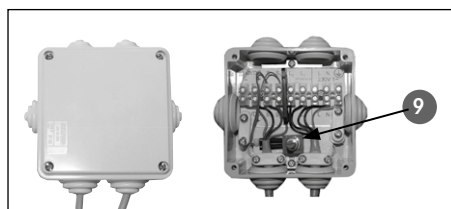
Regelung der Ventilatorleistung

Die Ventilatorleistung des Vallox-Lüftungsgeräts kann mit einem 4-Stufen-Schalter (Zubehör) oder über ein Spannungssignal (0 - 10 V) geregelt werden. Die Leistungsstufen 1, 2, 3 und 4 werden am 4-Stufenschalter gewählt:

1. **Betrieb bei Abwesenheit:** Wenn sich niemand in der Wohnung aufhält, kann der Luftaustausch vorübergehend verringert werden.
- 2-3. **Normalbetrieb:** Im Normalbetrieb muss die Luft alle zwei Stunden ausgetauscht werden.
4. **Stoßlüftungsbetrieb:** Durch Essenzubereitung, Sauna, Waschen/Baden, Wäsche-trocknen, Toilettenbenutzung, Besuch oder in ähnlichen Situationen kann ein höherer Lüftungsbedarf als im Normalbetrieb entstehen.



Vierstufiger Steuerschalter

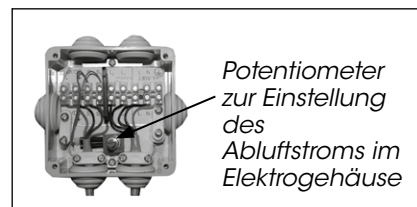

Potentiometer zur Einstellung des Abluftstroms im Elektrogehäuse

Umgehung des Wärmetauschers

Im Winterbetrieb gewinnt der Wärmetauscher des ValloPlus 270/350/510 SC Wärme aus der abzuführenden Luft und erwärmt damit die von außen einströmende Luft.

Im Sommerbetrieb und bei warmen Außentemperaturen ist das Anwärmen der Außenluft unnötig. Dabei wird der Wärmetauscher mit der im ValloPlus 270/350/510 SC eingebauten Bypassklappe umgangen (siehe Seite 2, Punkt 5).

Die Bypassklappe wird über einen separaten Schalter geregelt (nicht im Gerätelieferumfang enthalten). Der Schalter wird bei der Installation des Lüftungsgeräts in der Wohnung installiert.

Luftfilterung

Im ValloPlus 270/350/510 SC werden sowohl Abluft als auch Zuluft vor den Ventilatoren mittels Grobfilter der Klasse G4 gefiltert (siehe dazu Seite 2, Punkt 6 und 7).

Filterüberwachung

Zur Überwachung der Filterverschmutzung kann ein externer **Differenzdruckschalter** FÜ installiert oder ein **Filterwechsel-Indikator** FWI sichtbar aufgeklebt werden. Der Differenzdruckschalter zeigt über eine Meldelampe an, dass die Filter verschmutzt sind (Druck im Kanal steigt) und gereinigt bzw. ausgetauscht werden müssen. Der Filterwechsel-Indikator erinnert über ein Sichtfenster (gefüllt mit roter Flüssigkeit) daran, dass die Filter gereinigt bzw. ausgetauscht werden müssen.

Mehr Informationen zum Differenzdruckschalter bzw. Filterwechsel-Indikator, siehe entsprechende Installations- und Betriebsanleitung.

Frostschutz

Kondensiertes Wasser aus der Abluft kann den Wärmetauscher vereisen.

Um dies zu verhindern wird der Zuluftventilator abwechselnd aus- und wieder eingeschaltet. Bei Unterschreiten der eingestellten Fortluft-Temperatur schaltet der Ventilator ab und dann wieder ein, wenn der Wert nach einer Zeit wieder überschritten wird.

Verringerung des Abluftstroms

Die Einstellung kann bei der Einregulierung des Lüftungssystems erforderlich sein, ansonsten darf die Potentiometerstellung nicht verändert werden.

Verringerung des Abluftstroms



Abbildung zeigt Potentiometer in der Werkseinstellung - keine Verringerung des Abluftstroms.



Abbildung zeigt Potentiometer in der Einstellung mit maximaler Reduzierung des Abluftstroms

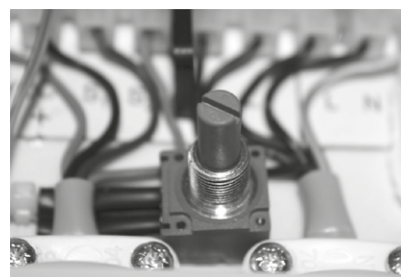

Markieren sie die eingestellte Position am Potentiometer, so können Sie die optimale Einstellung immer wieder schnell herstellen.

Vor Beginn der Wartungsarbeiten

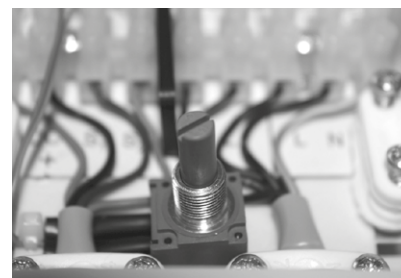
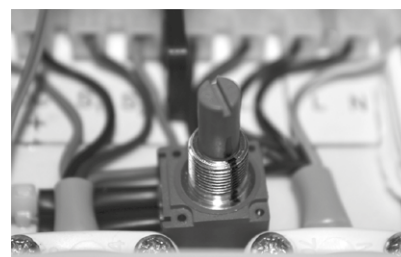
Beim Öffnen des Geräts unterbricht der Sicherheitsschalter (T) die Stromzufuhr. Ziehen Sie aber immer den Gerätestecker aus Steckdose, bevor Sie mit der Wartung beginnen.

Es gibt zwei Gerätemodelle: Außenluftansaugung links (L) und Außenluftansaugung rechts (R). Die Abbildung unten zeigt das Modell mit Außenluftansaugung rechts.

Filter

In Außen- und Abluft werden über Grobfilter G4, Insekten, größere Blütenpollen und anderer grober Staub gefiltert. Aus dem Zubehör ist ein Feinfilter F7 erhältlich, der feinkörnigen Staub und Blütenpollen filtern kann.

Die Filter müssen regelmäßig gereinigt, bzw. ausgetauscht werden. Das Filterwechselintervall hängt von der Staubkonzentration in der Außenluft ab. Wir empfehlen, den Filter jedes Frühjahr und jeden Herbst, mindestens jedoch einmal jährlich zu wechseln.

Tipp

Durch die Verwendung von Vallox-Originalfiltern stellen Sie die ordnungsgemäße Funktion des Lüftungsgeräts und optimale Filterergebnisse sicher.

Filterüberwachung

Sollten Sie einen Filterwechsel-Indikator verwenden, vergessen Sie nicht, einen neuen aufzukleben und zu aktivieren.

Filter austauschen

1. Ziehen Sie den Netzstecker des Lüftungsgeräts aus der Steckdose.
2. Öffnen Sie die Tür des Vallox-Lüftungsgeräts, indem Sie den Riegel anheben.
3. Heben Sie die Tür heraus.
4. Entfernen Sie die alten Filter (A, B) und entsorgen Sie diese.
5. Setzen Sie die neuen Filter (A, B) ein.
6. Schließen Sie die Tür des Lüftungsgeräts. Achten Sie darauf, dass der Sicherheitsschalter der Tür bis zum Türschalter dringt, so dass das Gerät eingeschaltet werden kann.
7. Verbinden Sie das Stromkabel wieder mit dem Netz.

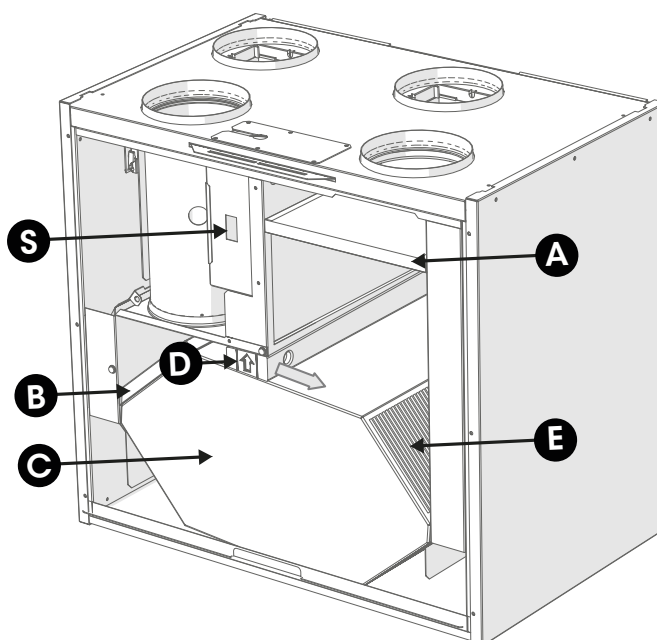

Wärmetauscher

Prüfen Sie alle zwei Jahre oder während des Filterwechsels, ob der Wärmetauscher sauber ist.



Hinweis

Reinigen Sie nur Aluminium- und Kunststoffwärmetauscher. Enthalpie-Wärmetauscher dürfen nicht gereinigt werden.



Warnhinweis

Behandeln Sie den Wärmetauscher vorsichtig! Heben Sie den Wärmetauscher beispielsweise nicht an den Lamellen an (E). Die Wärmetauscher-Lamellen sind sehr dünn und können leicht beschädigt werden.

Wärmetauscher überprüfen:

1. Ziehen Sie den Netzstecker des Lüftungsgeräts aus der Steckdose.
2. Öffnen Sie die Tür des Vallox Lüftungsgeräts, indem Sie den Riegel anheben.
3. Heben Sie die Tür heraus.
4. Entfernen Sie die Filter (A, B).
5. Entfernen Sie (in Pfeilrichtung) den Dichtungsstreifen (D) über dem Wärmetauscher.
6. Heben Sie den Wärmetauscher (C) an und ziehen Sie ihn vorsichtig aus dem Gerät heraus.
7. Wenn der Wärmetauscher verschmutzt ist, reinigen Sie ihn, indem Sie ihn in warmes Wasser mit einem milden Reinigungsmittel tauchen.
8. Spülen Sie den Wärmetauscher mit einer Wassersprühflasche sauber. Verwenden Sie keinen Hochdruckreiniger.
9. Wenn das Wasser zwischen den Lamellen abgelaufen ist, setzen Sie das Lüftungsgerät in umgekehrter Reihenfolge wieder zusammen.
10. Wenn Sie das Modell 270 SC zusammensetzen, prüfen Sie, ob der Dichtstreifen unter dem Wärmetauscher an die Unterseite des Geräts gedrückt wird.
11. Schließen Sie die Tür und verbinden Sie das Stromkabel wieder mit dem Netz.

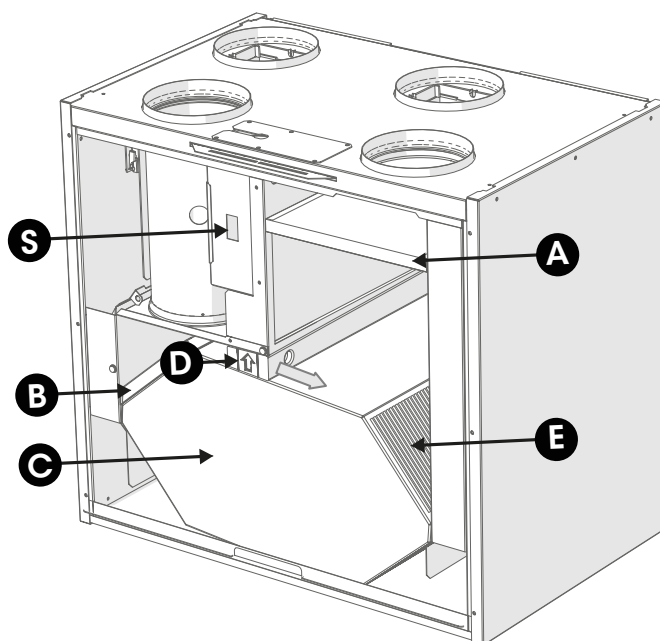

Ventilatoren

Prüfen Sie die Sauberkeit der Ventilatoren, wenn Sie die Filter wechseln und den Wärmetauscher warten. Reinigen Sie die Ventilatoren bei Bedarf.

Sie können die Laufräder des Ventilators mit Druckluft oder einer Bürste reinigen. Entfernen oder bewegen Sie nicht die Auswuchtgewichte an den Laufrädern des Ventilators.

! Warnhinweis

Die Ventilatoren sind sehr stoßempfindlich. Wir empfehlen, die Ventilatoren im eingebauten Zustand zu reinigen.

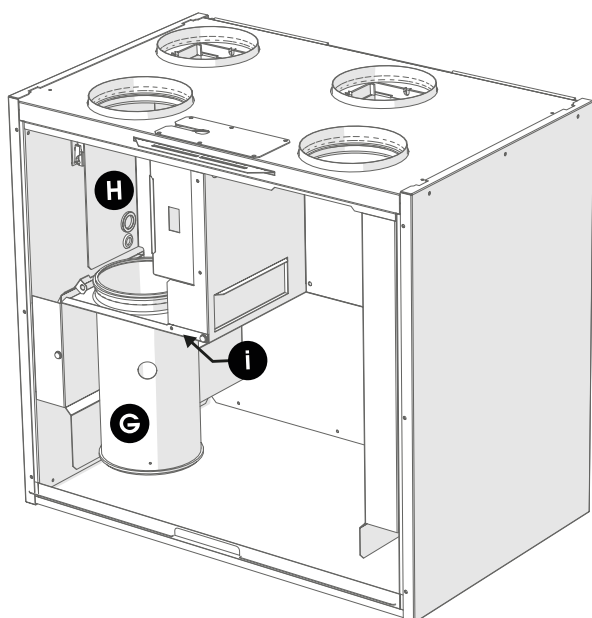

Reinigung des Zuluftventilators

1. Ziehen Sie den Netzstecker des Lüftungsgeräts aus der Steckdose.
2. Öffnen Sie die Tür des Vallox Lüftungsgeräts, indem Sie den Riegel anheben.
3. Heben Sie die Tür heraus.
4. Entfernen Sie den Abluffilter (C), die obere Wärmetauscher-Halterung (E) und den Wärmetauscher (D), wie in den Abschnitten Filter und Wärmetauscher beschrieben.
5. Entfernen Sie die Verschlussschraube (I) an der Unterseite des Kanals. Der Abluffkanal (G) lässt sich nun durch gleichzeitiges Drehen und nach unten Drücken herausziehen (Abbildung 2).
6. Entfernen Sie die Halterung, die von unten entweder mit zwei Flügelschrauben (ValloPlus 350/510 SC) oder Schrauben (ValloPlus 270 SC) befestigt ist (Abbildung 5).
7. Der Ventilator kann nun im Gerät gereinigt werden. Wir empfehlen, die Ventilatoren im eingebauten Zustand zu reinigen.

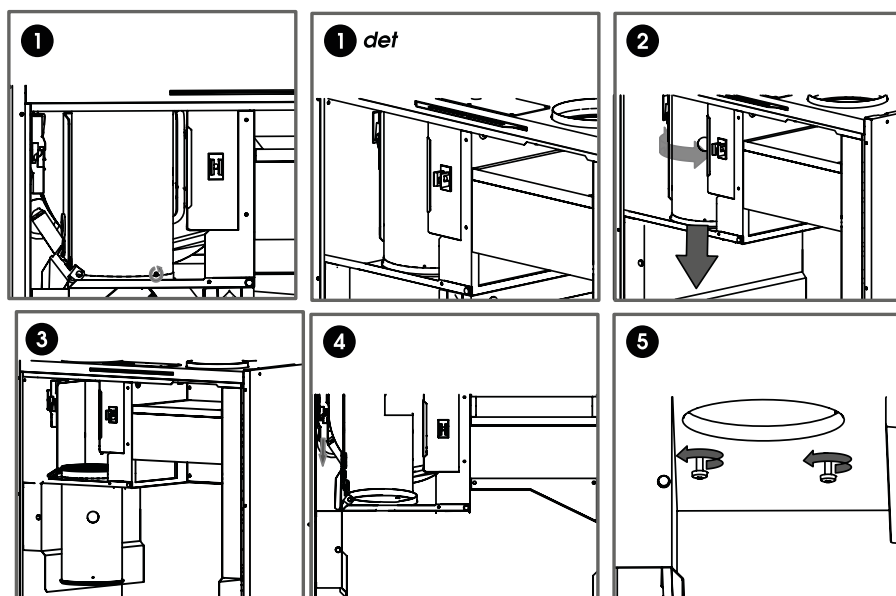

8. Falls nötig, kann der Ventilator auch folgendermaßen entfernt werden:
 - a. Entfernen Sie das Kabel für den Temperatursensor indem Sie die Kabeltülle herausziehen
 - b. Ist der Arm der Bypassklappe im Weg, kann dieser entfernt werden. Ziehen Sie dazu mit einer Zange den Achsbolzen heraus
 - c. Drücken Sie den Ventilator etwas nach oben, um die Kunststoffflaschen mit z.B. einem Schraubendreher nach oben biegen zu können und so den Ventilator zu lösen (Abb. 6 und 7).
 - d. Der Ventilator kann nach unten aus dem Gerät genommen werden (Abb. 8 und 9).
 - e. Trennen Sie die Steckerverbindung (Abb. 10).
 - f. Der Ventilator kann jetzt gereinigt werden.

9. Setzen Sie das Lüftungsgerät in umgekehrter Reihenfolge wieder zusammen.

10. Schließen Sie die Tür und verbinden Sie das Stromkabel wieder mit dem Netz.

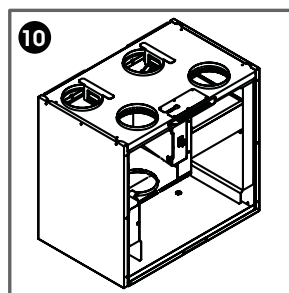
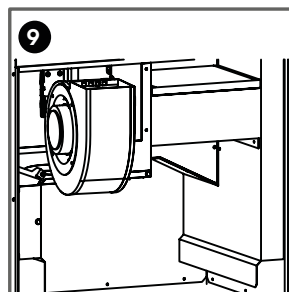
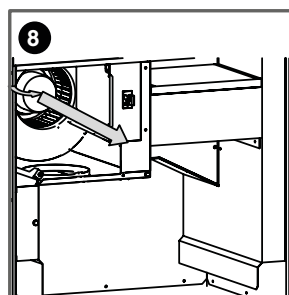
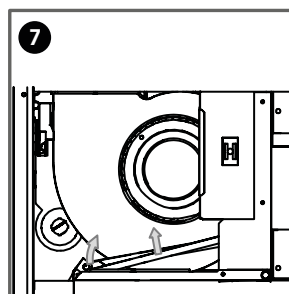
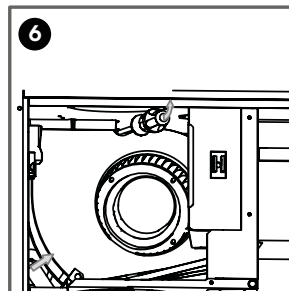

ValloPlus
270_{SC}



TECHNISCHE DATEN

Produktnummern	Vallox-Nummer	Heinemann-Nummer
ValloPlus 270 SC R	3474600	2759
ValloPlus 270 SC L	3474700	2760
Luftleistung max. bei 100 Pa	320 m³/h	
Betriebsspannung	230 V / 50 Hz	
Schutzart	IP 34	
Nennleistung max.	238 W	
Filter	Zuluft	G4
	Abluft	G4
Wärmetauscherumgebung	Manuell	
Gewicht	53 kg	

ZULUFT-/ABLUFTEMENGEN

LEISTUNGS-AUFNAHME VENTILATOREN		
Ventilatorstufen (V)	Abluftstrom m³/h	Leistungs-aufnahme Ventilatoren W
2,8	43	12
4,5	79	21
6,0	79	38
7,0	176	57
7,7	220	79
9,0	263	121
10	310	170
11,35	331	203

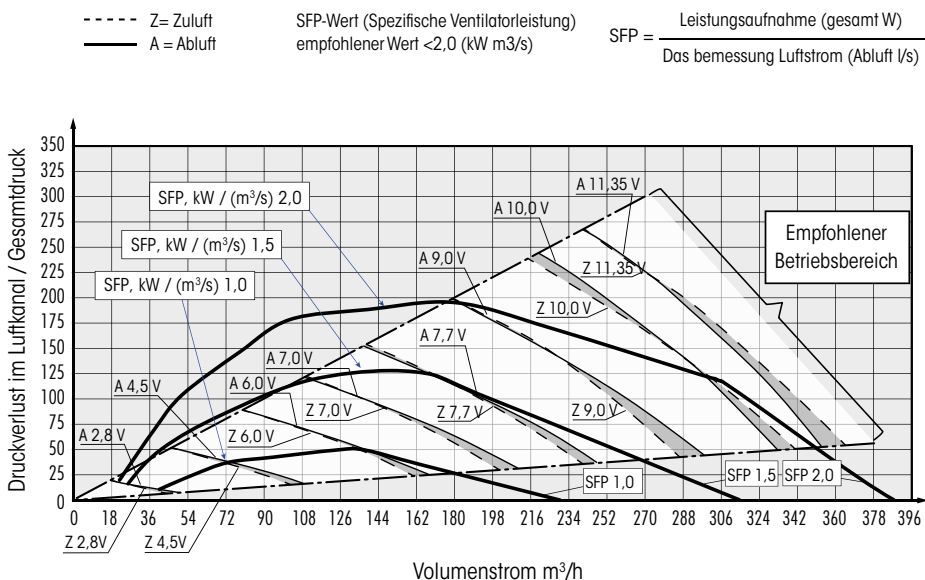

SCHALLWERTE

	Schallleistungspegel im Zuluftkanal nach Oktavbander L _w , dB								Schallleistungspegel im Abluftkanal nach Oktavbander L _w , dB								
	Regelstellung/Luftstrom m³/h								Regelstellung/Luftstrom m³/h								
	Regelstellung: V	2,8V	4,5V	6,0V	7,0V	7,7V	9,0V	10,0V	11,35V	2,8V	4,5V	6,0V	7,0V	7,7V	9,0V	10,0V	11,35V
Luftstrom m³/h	38	91	137	168	194	236	262	274	43	99	132	159	182	219	253	275	
Oktavband [Hz]	63	39	52	61	62	64	71	69	68	26	30	40	44	47	53	54	57
	125	36	45	51	56	58	62	65	66	24	34	40	46	49	53	57	57
	250	41	51	57	60	62	65	67	68	22	33	39	42	45	49	53	54
	500	38	50	54	57	60	63	65	66	28	39	44	47	49	53	55	56
	1000	34	48	54	57	59	62	64	65	23	36	42	45	48	51	54	55
	2000	24	43	50	55	57	61	64	65	13	24	31	35	37	41	43	44
4000	16	32	42	47	49	54	56	58	16	17	21	24	26	30	33	33	
8000	21	21	27	34	38	44	48	49	21	21	21	21	21	22	23	24	
L _w , dB	45	57	64	66	69	73	74	74	33	43	49	52	55	59	62	63	
L _{wa} , dB(A)	39	52	58	61	64	67	69	70	29	39	45	49	51	55	57	57	
Schalldruckpegel in dB(A) im Raum, in dem das Gerät montiert ist (bei 10 m² Schallabsorption)																	
REGELSTELLUNG / LUFTSTRÖME (Zuluft/Abluft)																	
Regelstellung: V	2,8V		4,5V		6,0V		7,0V		7,7V		9,0V		10,0V		11,35V		
Luftstrom m³/h	50/54		112/108		173/158		216/194		245/223		295/266		331/299		353/320		
L _{pa} , dB (A)	23		29		35		38		41		44		46		47		

ABMESSUNGEN UND LUFTKANALAUSGÄNGE

Abmessungen

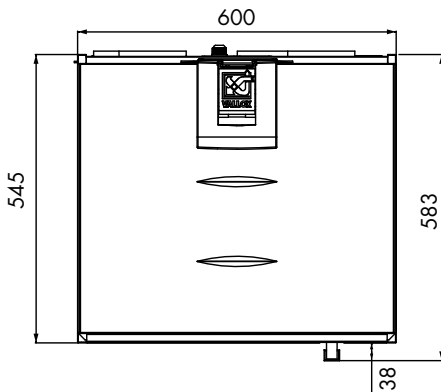

Siphon

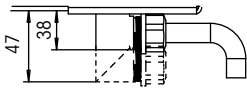

Silent-Klick Kondensatanschlüsse

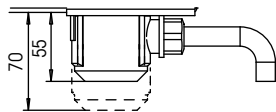

Luftkanalausgänge

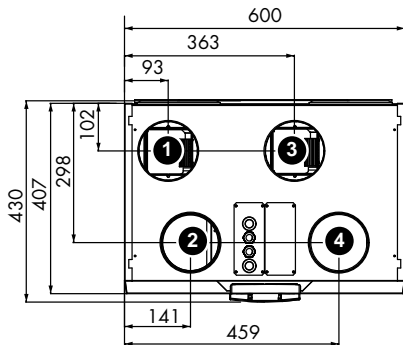

Kanalanschlüsse: DN 125

Modell R

1. Zuluft in die Räume
2. Abluft aus den Räumen
3. Fortluft nach draußen
4. Außenluft zum Gerät

Modell L

1. Fortluft nach draußen
2. Außenluft zum Gerät
3. Zuluft in die Räume
4. Abluft aus den Räumen

HAUPTKOMPONENTEN



Abbildung: R-Modell
Beim L-Modell sind die Komponenten spiegelbildlich.

- 1 Abluffventilator (hinter der Schutzabdeckung)
- 2 Zuluftventilator (hinter dem Abluffkanal)
- 3 Frostschutz-Thermostat
- 4 Wärmetauscher
- 5 Bypassklappe
- 6 Außenluftfilter G4
- 7 Ablufffilter G4
- 8 Sicherheitsschalter

Messstellen

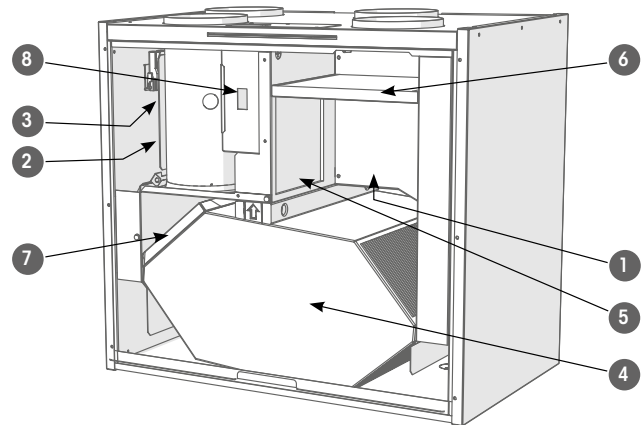

Abbildung: R-Modell

Messstellen hinter dem Anschlussstück.
Die Ventilator Kennlinien zeigen den
Gesamtdruck an, der für das Kanalnetz
zur Verfügung steht.

ValloPlus
350sc

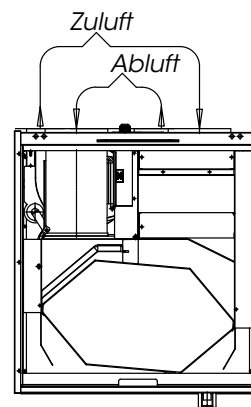

TECHNISCHE DATEN

Produktnummern	Vallox-Nummer	Heinemann-Nummer
ValloPlus 350 SC R	3446650	2761
ValloPlus 350 SC L	3446750	2762
Luftleistung max. bei 100 Pa	390 m³/h	
Betriebsspannung	230 V / 50 Hz	
Schutzart	IP 34	
Ventilatoren	Zuluft	0,119 kW 0,9 A EC
	Abluft	0,119 kW 0,9 A EC
Nennleistung max.	238 W	
Wärmetauscherumgehung	Manuell	
Gewicht	64,0 kg	

ZULUFT-/ABLUFTEMENGEN

LEISTUNGS-AUFNAHME VENTILATOREN

Ventilatorstufen (V)	Abluftstrom m³/h	Leistungs-aufnahme Ventilatoren W
3,7	133	20
5,0	194	36
5,6	223	48
6,5	263	67
7,0	292	86
7,9	335	116
8,6	364	148
11,35	414	218

- - - - Z = Zuluft
 ——— A = Abluft
 SFP-Wert (Spezifische Ventilatorleistung)
 empfohlener Wert <2,0 (kW m³/s)

$$SFP = \frac{\text{Leistungsaufnahme (gesamt W)}}{\text{Das bemessung Luftstrom (Abluft l/s)}}$$

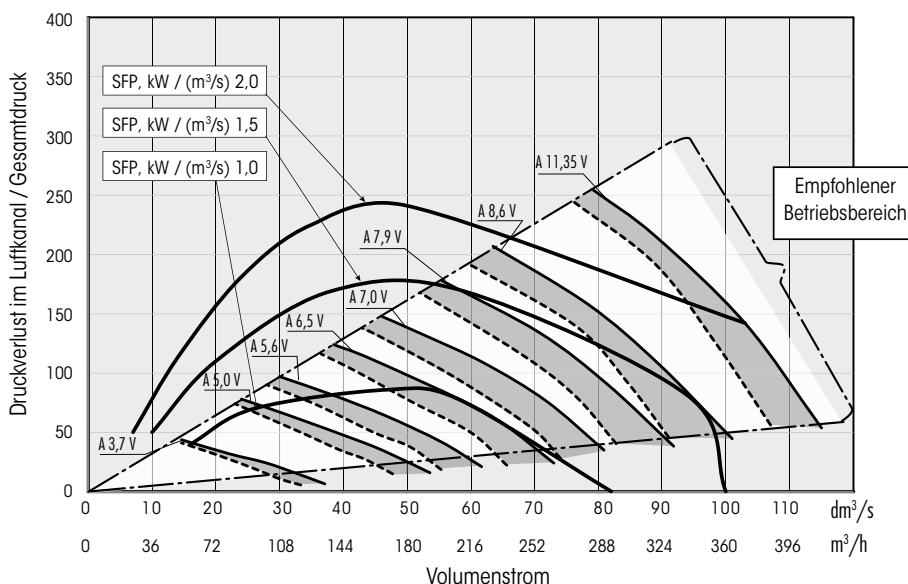

SCHALLWERTE

	Schallleistungspegel im Zuluftkanal nach Oktavbander Lw, dB								Schallleistungspegel im Abluftkanal nach Oktavbander Lw, dB								
	Regelstellung/Luftstrom m³/h								Regelstellung/Luftstrom m³/h								
	3,7	5	5,6	6,5	7	7,9	8,6	11,35	3,7	5	5,6	6,5	7	7,9	8,6	11,35	
Regelstellung	3,7	5	5,6	6,5	7	7,9	8,6	11,35	3,7	5	5,6	6,5	7	7,9	8,6	11,35	
Luftstrom m³/h	93	141	162	184	207	243	276	320	100	155	168	212	223	254	282	320	
Oktavband [Hz]	63	60	65	68	69	72	74	75	77	58	62	65	68	72	74	73	76
	125	55	63	66	69	71	72	74	78	45	52	56	58	62	64	65	68
	250	49	57	60	64	66	68	70	73	32	38	41	45	48	51	53	56
	500	49	51	53	56	59	61	63	67	36	45	43	46	48	51	53	56
	1000	46	53	55	58	60	62	63	65	31	37	39	42	43	45	47	50
	2000	37	46	50	54	57	60	62	65	19	25	28	31	33	36	38	41
4000	27	39	43	47	50	53	56	60	*	*	13	16	21	23	26	30	
8000	*	26	32	37	42	46	49	55	*	*	*	*	*	*	*	20	
L _w , dB	62	68	71	73	76	77	79	82	58	62	65	68	72	74	74	77	
L _{WA} , dB(A)	50	56	59	62	65	67	69	72	37	44	46	48	51	53	55	58	
Schalldruckpegel in dB(A) im Raum, in dem das Gerät montiert ist (bei 10 m² Schallabsorption)																	
REGELSTELLUNG / LUFTSTRÖME (Zuluft/Abluft)																	
	3,7	5	5,6	6,5	7	7,9	8,6	11,35									
Luftstrom m³/h	104/119	162/180	184/212	216/241	241/270	277/302	302/324	353/378									
L _{pA} , dB (A)	24	32	32	35	37	40	42	45									

ABMESSUNGEN UND LUFTKANALAUSGÄNGE

Abmessungen

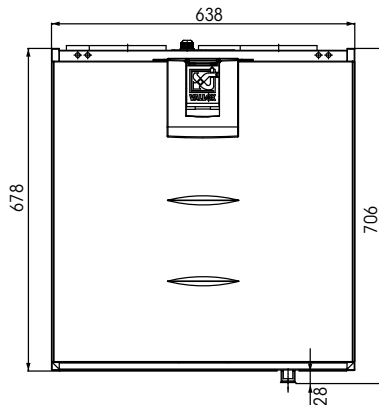

Siphon

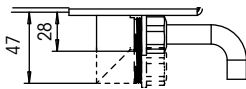

Silent-Klick Kondensatanschluss

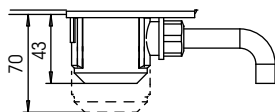

Luftkanalausgänge

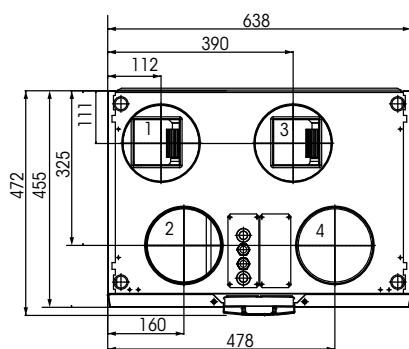

Kanalanschlüsse: DN 160

Modell R

1. Zuluft in die Räume
2. Abluft aus den Räumen
3. Fortluft nach draußen
4. Außenluft zum Gerät

Modell L

1. Fortluft nach draußen
2. Außenluft zum Gerät
3. Zuluft in die Räume
4. Abluft aus den Räumen

HAUPTKOMPONENTEN



Abbildung: R-Modell
Beim L-Modell sind die Komponenten spiegelbildlich.

- 1 Abluffventilator (hinter der Schutzabdeckung)
- 2 Zuluftventilator (hinter dem Abluffkanal)
- 3 Frostschutz-Thermostat
- 4 Wärmetauscher
- 5 Bypassklappe
- 6 Außenluftfilter G4
- 7 Ablufffilter G4
- 8 Sicherheitsschalter

Messstellen

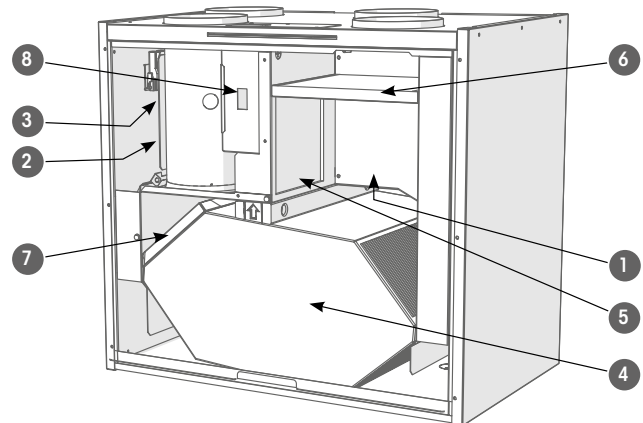

Abbildung: R-Modell

Messstellen hinter dem Anschlussstück.
Die Ventilator Kennlinien zeigen den Gesamtdruck an, der für das Kanalnetz zur Verfügung steht.

ValloPlus
510 SC

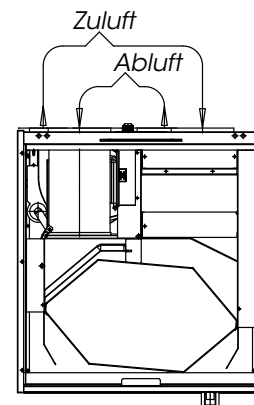

TECHNISCHE DATEN

Produktnummern	Vallox-Nummer	Heinemsnn-Nummer
ValloPlus 510 SC R	3475650	2763
ValloPlus 510 SC L	3475750	2764
Luftleistung max. bei 100 Pa	545 m³/h	
Betriebsspannung	230 V / 50 Hz	
Schutzart	IP 34	
Nennleistung max.	350 W	
Filter	Zuluft	G4
	Abluft	G4
Wärmetauscherumgehung	Manuell	
Gewicht	88,0 kg	

ZULUFT-/ABLUFTMENGEN

LEISTUNGS-AUFNAHME VENTILATOREN

Ventilatorstufen (V)	Abluftstrom m³/h	Leistungsaufnahme Ventilatoren W
3,7	126	26
5	230	52
5,6	270	70
6,5	320	103
7	253	132
7,9	389	179
8,6	428	232
11,35	497	332

----- Z= Zuluft
——— A = Abluft

SFP-Wert (Spezifische Ventilatorleistung)
empfohlener Wert <2,0 (kW m³/s)

$$SFP = \frac{\text{Leistungsaufnahme (gesamt W)}}{\text{Das bemessung Luftstrom (Abluft l/s)}}$$

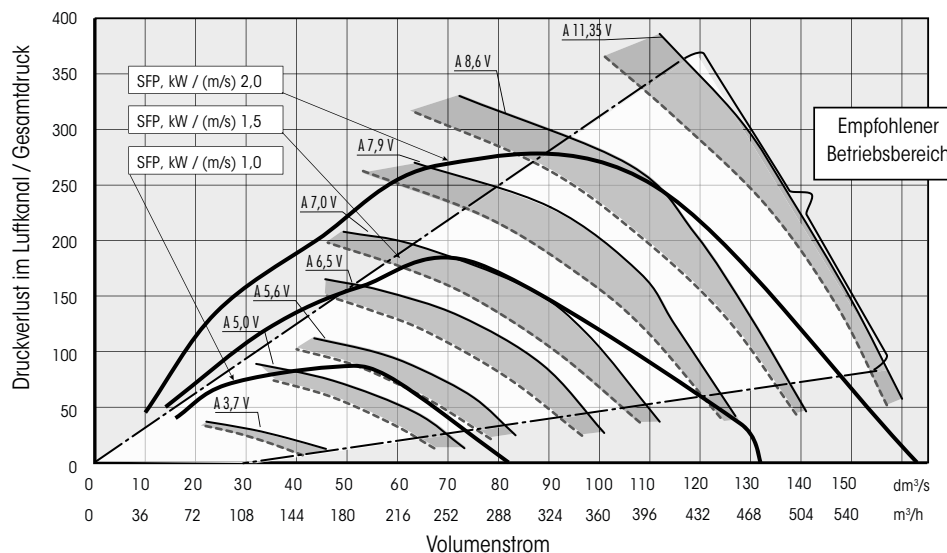

SCHALLWERTE

	Schallleistungspegel im Zuluftkanal nach Oktavbander L _w , dB								Schallleistungspegel im Abluftkanal nach Oktavbander L _w , dB								
	Regelstellung/Luftstrom m³/h								Regelstellung/Luftstrom m³/h								
	Regelstellung	3,7	5	5,6	6,5	7	7,9	8,6	11,35	3,7	5	5,6	6,5	7	7,9	8,6	11,35
Luftstrom m³/h	292	203	242	291	334	378	418	461	146	230	266	316	356	396	439	490	
Oktavband [Hz]	63	41	50	56	58	59	64	67	69	35	45	49	51	51	56	58	58
	125	45	53	56	59	62	65	68	71	33	43	46	49	49	54	56	59
	250	50	54	57	61	63	66	68	70	24	32	37	40	40	45	47	49
	500	48	53	56	59	60	63	65	68	37	43	46	48	48	52	54	56
	1000	45	54	57	60	62	64	66	67	30	36	39	42	42	46	48	50
	2000	35	46	50	55	58	61	64	66	22	32	34	38	38	43	45	48
	4000	26	41	46	51	54	58	60	63	16	20	22	25	25	31	33	36
8000	21	32	38	45	49	53	56	59	21	21	21	21	21	24	26	28	
L _w , dB	54	60	64	67	69	72	74	77	41	49	53	55	57	60	61	63	
L _{wa} , dB(A)	49	57	60	63	66	68	70	73	36	42	45	48	50	52	54	56	
Schalldruckpegel in dB(A) im Raum, in dem das Gerät montiert ist (bei 10 m² Schallabsorption)																	
REGELSTELLUNG / LUFTSTRÖME (Zuluft/Abluft)																	
Regelstellung V	3,7	5	5,6	6,5	7	7,9	8,6	11,35									
Luftstrom m³/h	130/140	202/223	245/266	292/320	331/353	378/407	418/454	472/511									
L _{pa} , dB (A)	27	34	37	40	42	45	47	50									

ABMESSUNGEN UND LUFTKANALAUSGÄNGE

Abmessungen

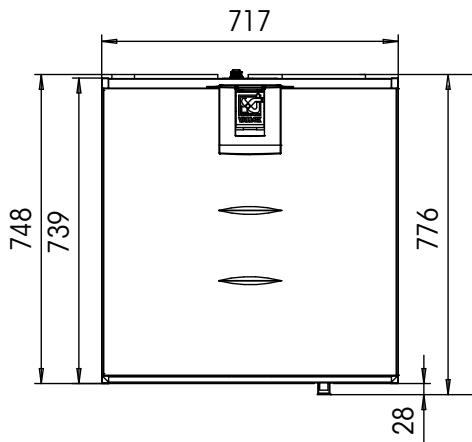

Siphon

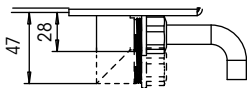

Silent-Klick Kondensatanschluss

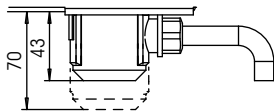

Luftkanalausgänge

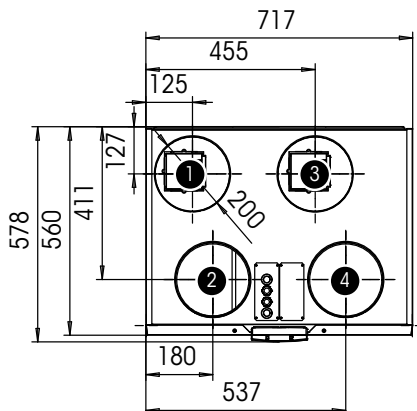

Kanalanschlüsse: DN 200

Modell R

1. Zuluft in die Räume
2. Abluft aus den Räumen
3. Fortluft nach draußen
4. Außenluft zum Gerät

Modell L

1. Fortluft nach draußen
2. Außenluft zum Gerät
3. Zuluft in die Räume
4. Abluft aus den Räumen

HAUPTKOMPONENTEN



Abbildung: R-Modell

Beim L-Modell sind die Komponenten spiegelbildlich.

- 1 Abluffventilator (hinter der Schutzabdeckung)
- 2 Zuluftventilator (hinter dem Abluffkanal)
- 3 Frostschutz-Thermostat
- 4 Wärmetauscher
- 5 Bypassklappe
- 6 Außenluftfilter G4
- 7 Ablufffilter G4
- 8 Sicherheitsschalter

Messstellen

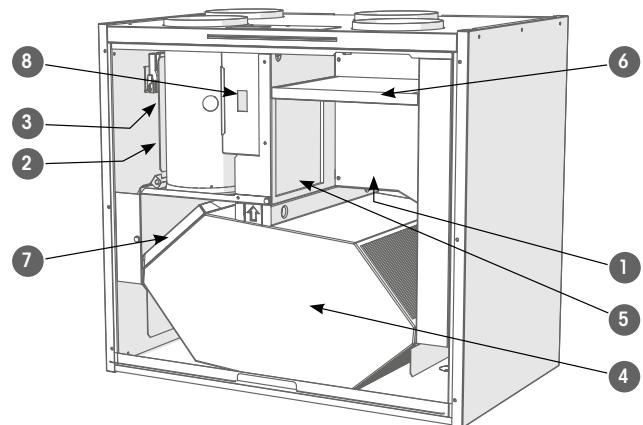

Abbildung: R-Modell

Messstellen hinter dem Anschlussstück.
Die Ventilator Kennlinien zeigen den Gesamtdruck an, der für das Kanalnetz zur Verfügung steht.

Wandmontage

Vor der Montage zu beachten:

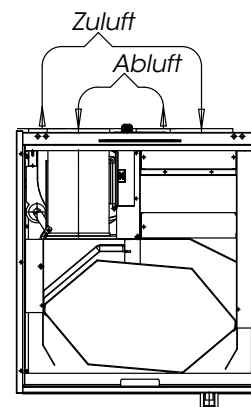
- Installieren Sie das ValloPlus 270/350 SC an einem Ort, an dem die Temperatur nicht unter +10 °C fällt.
- Installieren Sie das Gerät nicht an einer hohlen, widerhallenden Trennwand oder an einer Schlafzimmerwand. Falls notwendig, unterbinden Sie die Schallübertragung.
- Der Mindestabstand zwischen der Geräteoberseite und der fertigen Decke beträgt 30 mm. Beachten Sie, dass das Gerät während der Montage 10 mm höher als die endgültige Höhe liegt.
- Ohne zusätzlichen Schallschutz muss das Gerät an einer Stelle montiert werden, an der die Geräusche niemanden stören kann (Lageraum, Technikraum usw.).

Installieren Sie das ValloPlus 270/350 SC mithilfe einer Montageplatte an der Wand, wie in der nebenstehenden Abbildung dargestellt. Stellen Sie sicher, dass das Gerät nach der Montage horizontal ausgerichtet ist.

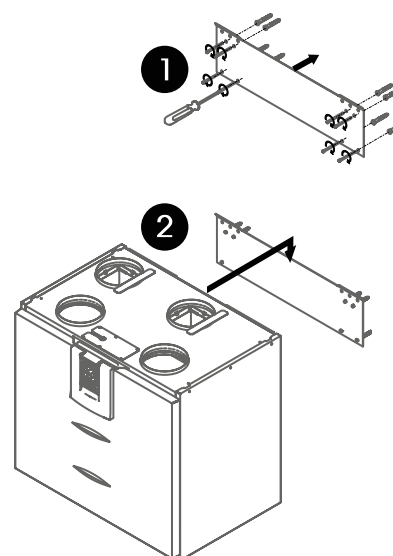

MONTAGE

FUSSGESTELL FÜR ValloPlus 510 SC

Der Fussgestell ist Zubehör. Stellen Sie das Fussgestell mit den verstellbaren Beinen so ein, dass es horizontal ausgerichtet steht. Entfernen Sie die (4) Gummistopfen auf der Geräteunterseite. Setzen Sie das Gerät auf das Fussgestell, so dass die Stangen des Fussgestells in die Löcher auf der Geräteunterseite passen.

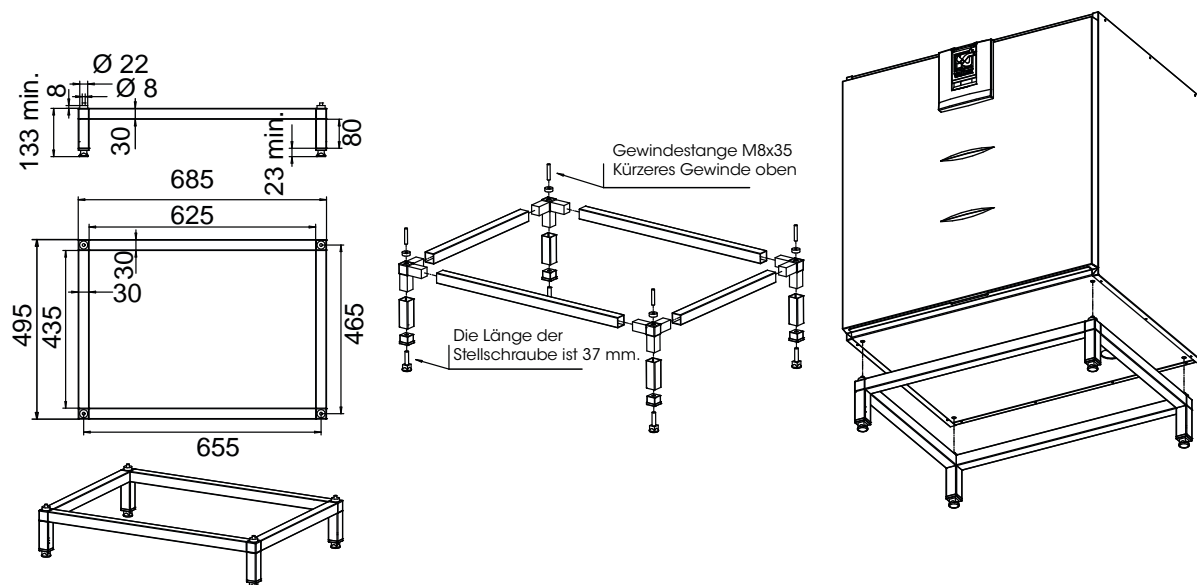

Kondenswasser

In der Heizperiode kondensiert die Ablufffeuchtigkeit zu Wasser. In neuen Gebäuden kann sich sehr viel Wasser bilden. Ebenso kann sich sehr viel Wasser bilden, wenn die Lüftung im Vergleich zur Feuchtigkeitsproduktion der Bewohner zu gering ist. Kondenswasser muss ungehindert aus dem Gerät ablaufen können. Prüfen Sie während der Wartung, zum Beispiel im Herbst vor Beginn der Heizperiode, ob der Kondenswasserablauf im Bodenbehälter nicht verstopft oder undicht ist. Sie können dies prüfen, indem Sie etwas Wasser in den Behälter geben. Reinigen Sie den Ablauf bei Bedarf. Das Wasser darf nicht in die elektrischen Bauteile gelangen.

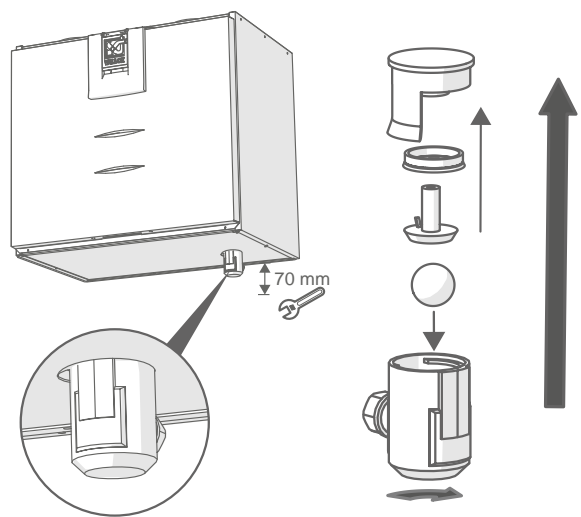

Montage des Kondenswasserablaufs

1. Schieben Sie den Hauptkorpus des Kondenswasserablaufs von oben durch die Öffnung in der Bodenplatte des Lüftungsgeräts.
2. Schieben Sie die Verschlusschraube von unten an den Hauptkorpus.
3. Setzen Sie das Kugelventil in den Hauptkorpus des Kondenswasserablaufs.
4. Befestigen Sie das Gehäuse am Kondenswasserablauf.



Hinweis

Für die Installation des standardmäßigen Silent-Klick-Kondenswasserablaufs muss unter dem Lüftungsgerät 70 mm freier Platz vorhanden sein.

Kondenswasser-Anschlüsse

270 SC

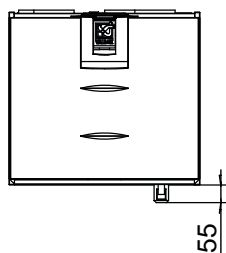
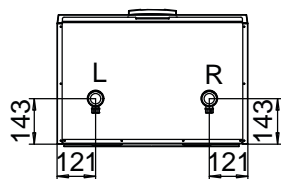

350 SC

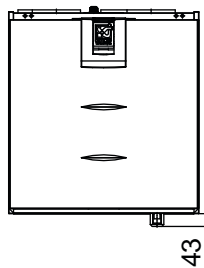
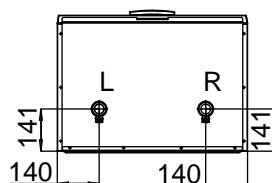

510 SC

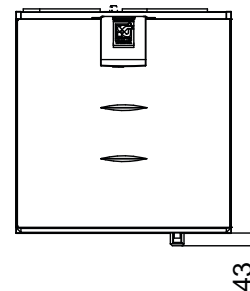
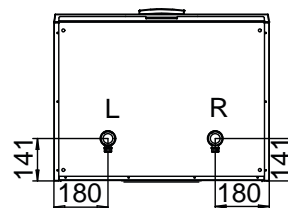

Alternativer Siphon, bei wenig Platz



Hinweis

Bringen Sie Dichtungsring und Verschlussstück an der wandnahen Rohrverbindung an.



Hinweis

Für die Installation des alternativen Kondenswasserablaufs, muss unter dem Lüftungsgerät 47 mm freier Platz vorhanden sein.

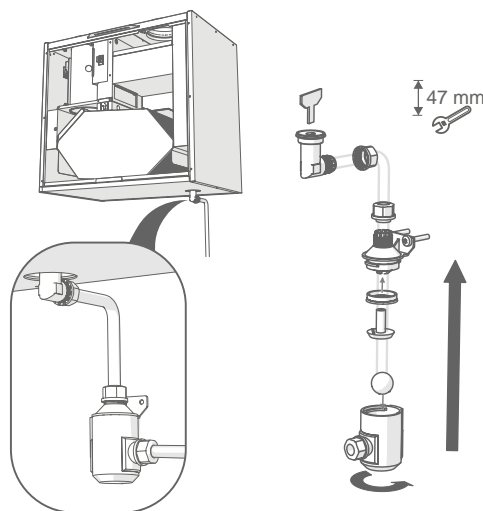

Alternativer Siphon, Anschlüsse

270 SC

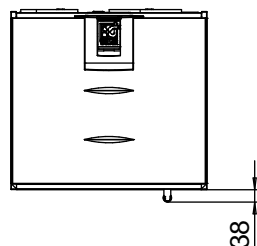

350 SC

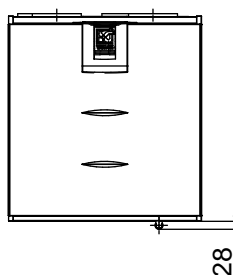

510 SC

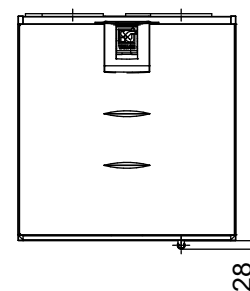

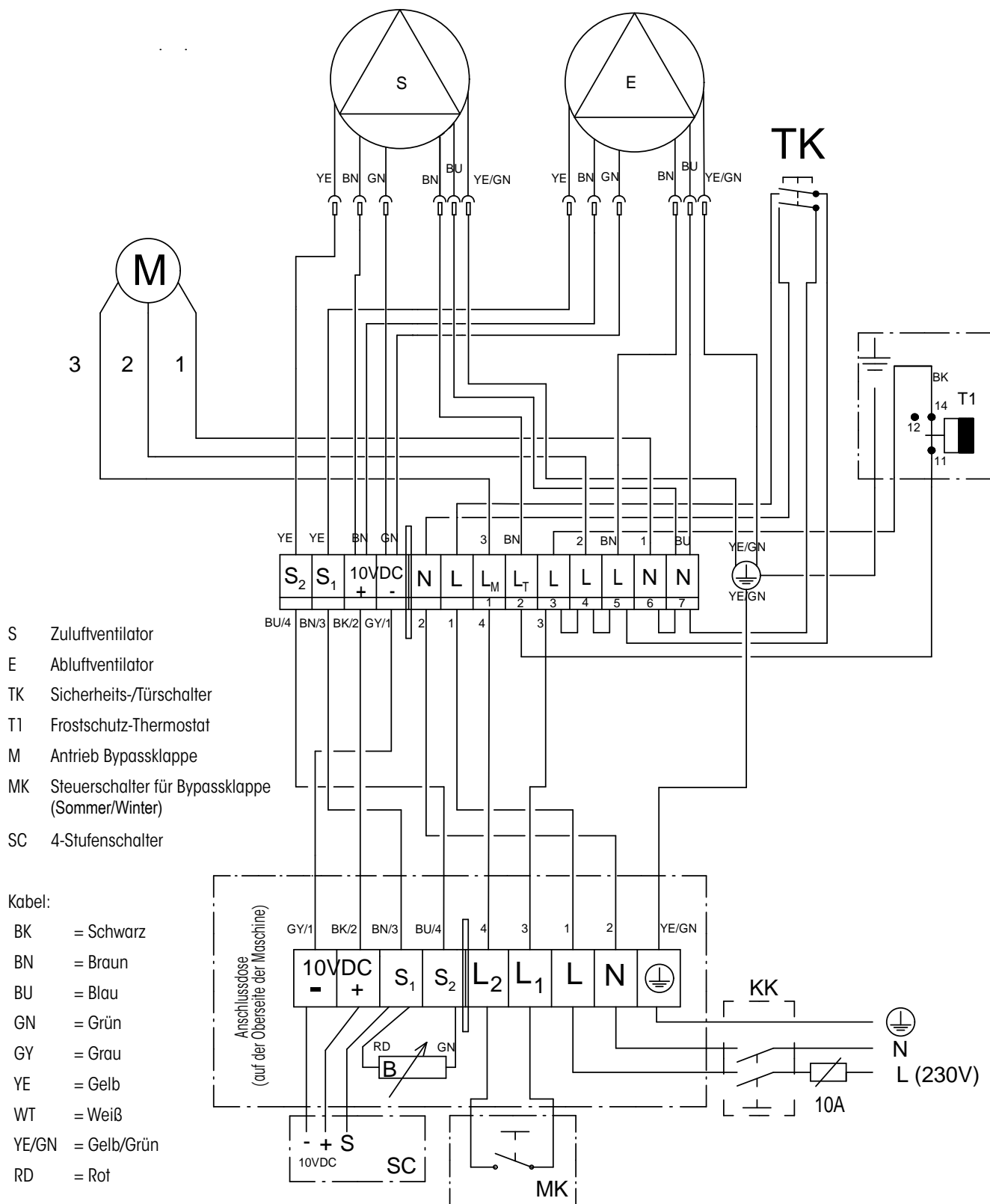

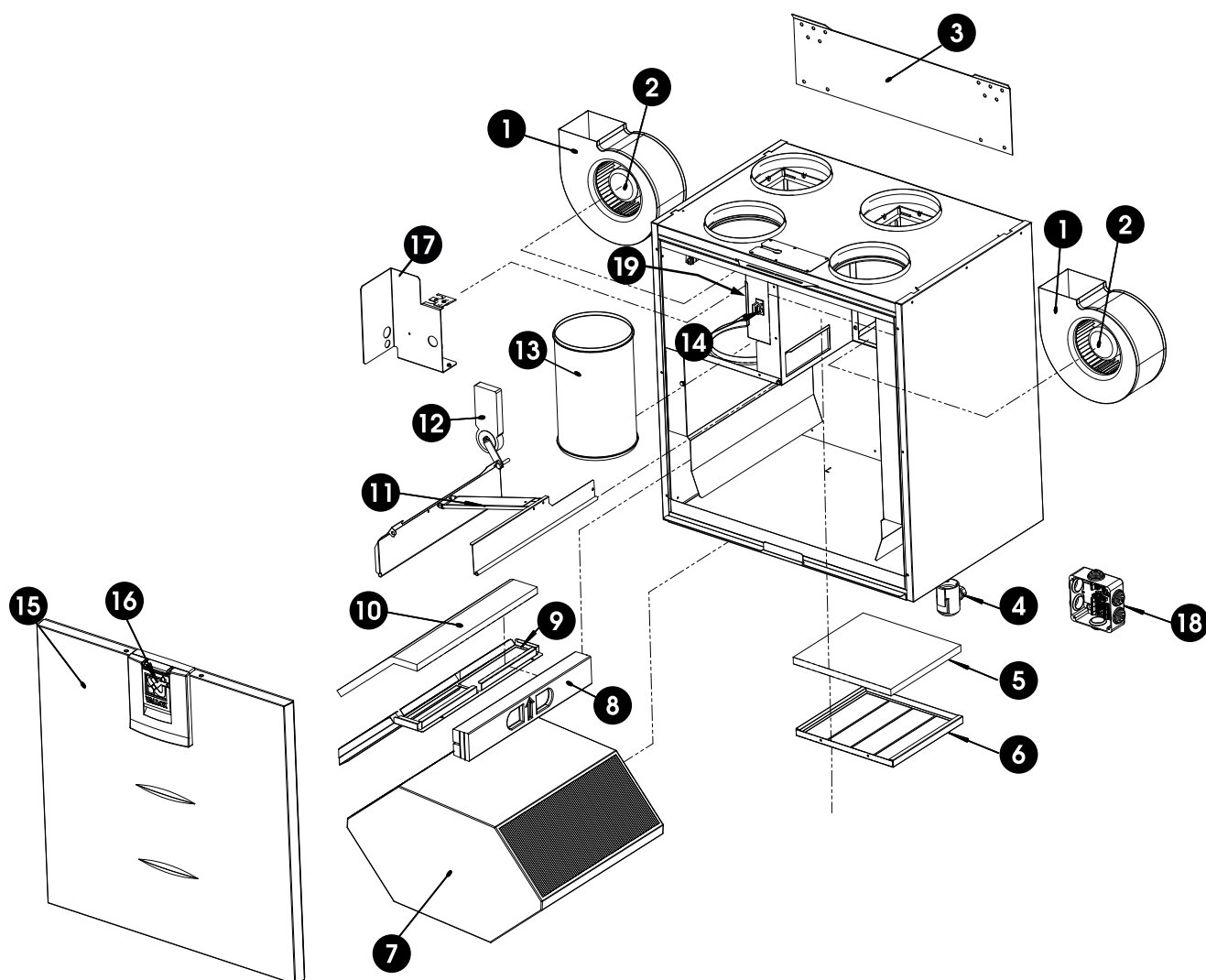
Explosionszeichnung und Teileverzeichnis
ValloPlus 270 SC

NR. TEIL	CODE	NR. TEIL	CODE	NR. TEIL	CODE
1. Ventilatorbaugruppe	3508800	9. Filterhalterung	3464500	13. Abluftauslass	985026
2. Ventilatormotor	935365	10. G4-Grobfilter	978045	14. Sicherheitsschalter	948377
3. Wandmontageplatte	3080700	11. Bypass-Baugruppe		15. Türbaugruppe	3475200
4. Siphon	3292500	R-Modell-Gerät	3491200	16. Türriegelbaugruppe	3355900
5. G4-Grobfilter	978044	L-Modell-Gerät	3491201	17. Halterung der heizung	3426300
6. Filterhalterung	3464400	12. Klappenmotor		18. Klemmenkasten	3400501
7. Wärmetauscher	933260	R-Modell-Gerät	930620	19. Gefrierschutzthermostat	946095
8. Oberer Träger für Wärmetauscher	3467200	L-Modell-Gerät	930621		

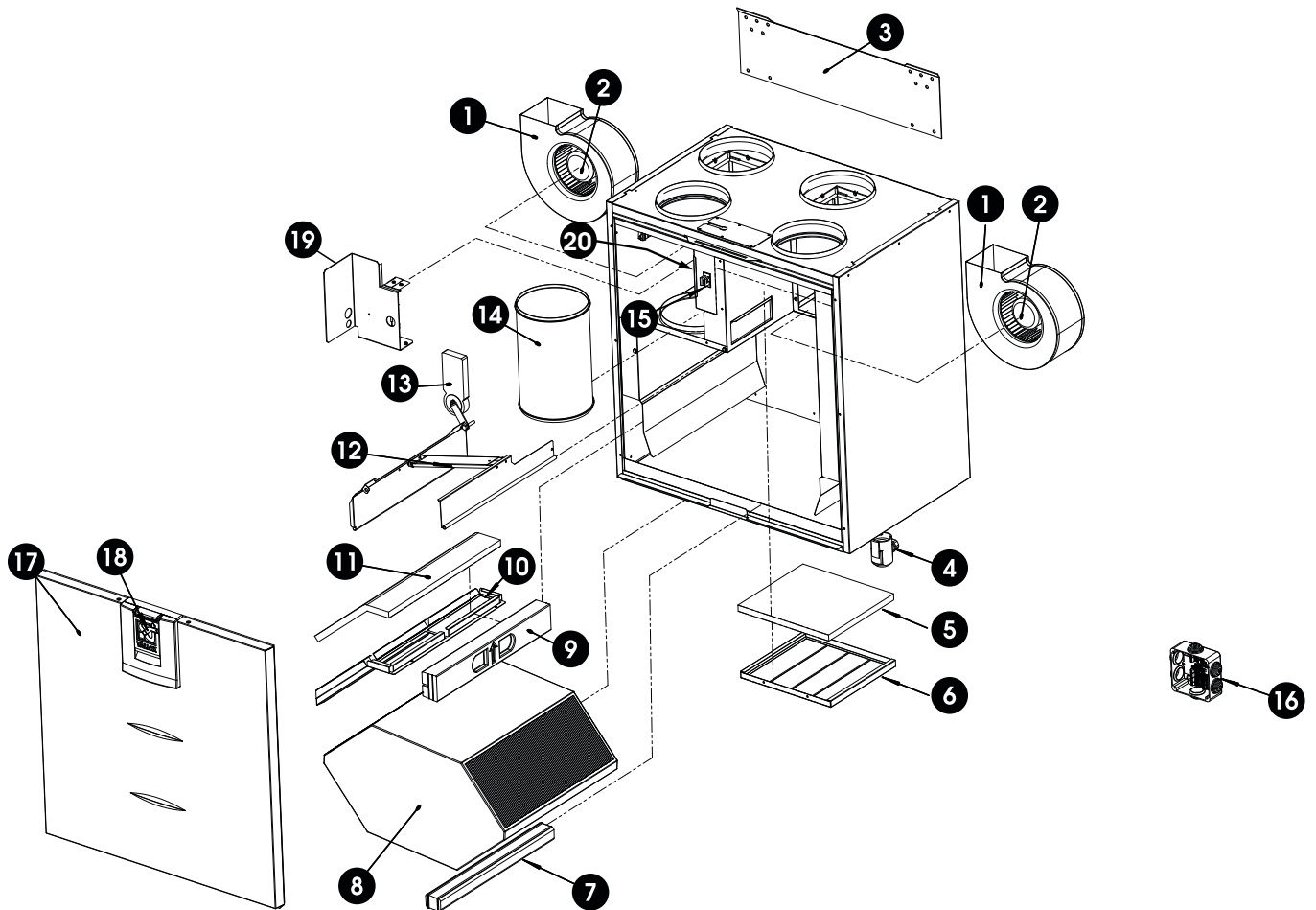
Explosionszeichnung und Teileverzeichnis
ValloPlus 350 SC

NR. TEIL	CODE	NR. TEIL	CODE	NR. TEIL	CODE	
1. Ventilatorbaugruppe	3508800	9. Oberer Träger für Wärmetauscher	3426600	14. Abluftauslass	985025	
2. Ventilatormotor	935365	10. Filterhalterung	3426800	15. Sicherheitsschalter	948377	
3. Wandmontageplatte	3080700	11. G4-Grobfilter	978043	16. Klemmenkasten	3400501	
4. Siphon	3292500	12. Bypass-Baugruppe		17. Türbaugruppe	3447300	
5. G4-Grobfilter	978042		R-Modell-Gerät	3447200	18. Türriegelbaugruppe	3355900
6. Filterhalterung	3454000		L-Modell-Gerät	3447201	19. Halterung der heizung	3426300
7. Unterer Träger für Wärmetauscher	3450100	13. Klappenmotor		20. Gefrierschutzthermostat	946095	
8. Wärmetauscher	933160		R-Modell-Gerät	930620		
9. Oberer Träger für Wärmetauscher	3426600		L-Modell-Gerät	930621		

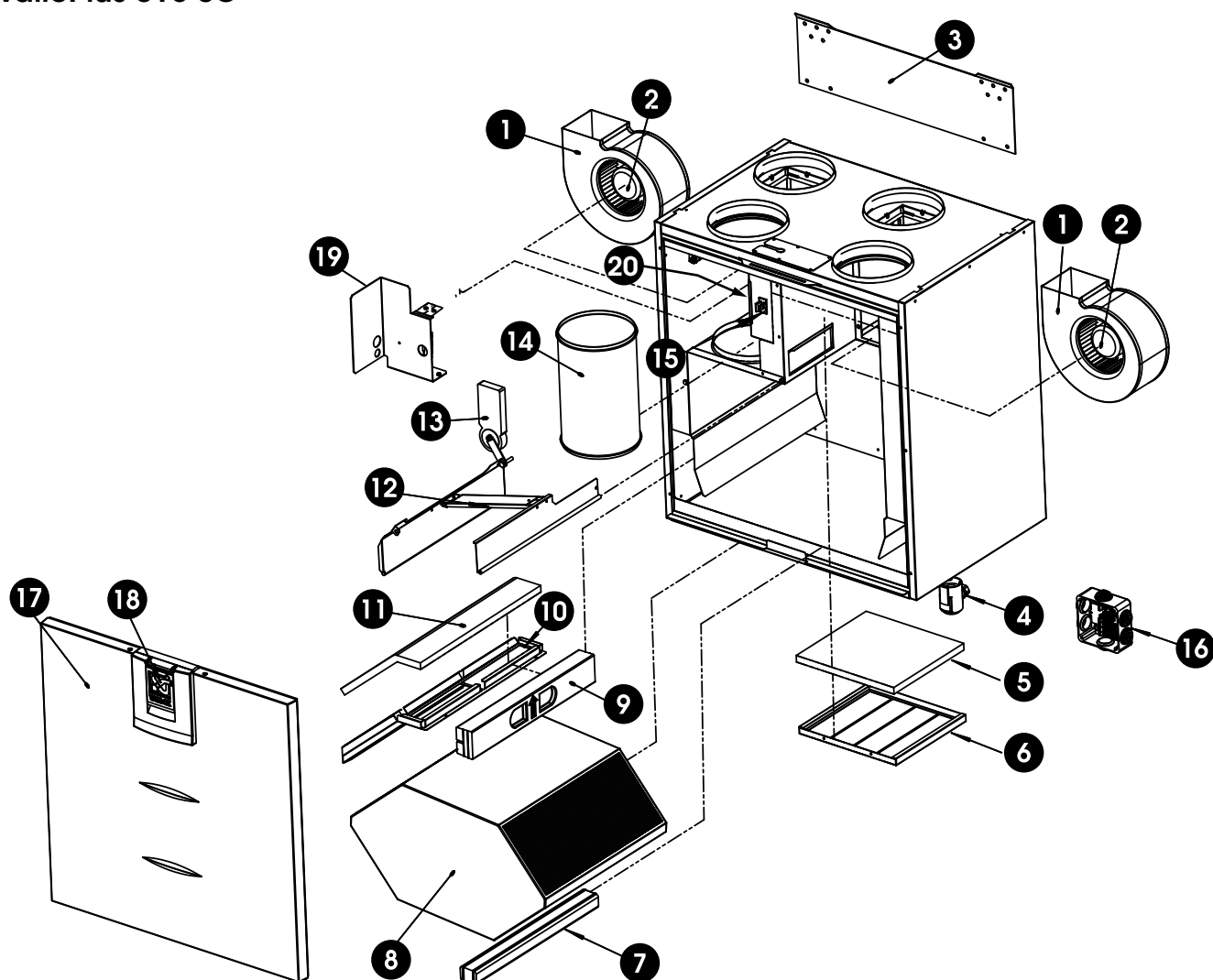
Explosionszeichnung und Teileverzeichnis
ValloPlus 510 SC

NR.	TEIL	CODE	NR.	TEIL	CODE	NR.	TEIL	CODE
1.	Ventilatorbaugruppe	3509200	10.	Filterhalterung	3466500	15.	Sicherheitsschalter	948377
2.	Ventilatormotor	935285	11.	G4-Grobfiler	978047	16.	Klemmenkasten	3400501
3.	Wandmontageplatte	3482100	12.	Bypass-Baugruppe		17.	Türbaugruppe	3476000
4.	Siphon	3292500		R-Modell-Gerät	3475900	18.	Türriegelbaugruppe	3355900
5.	G4-Grobfiler	978046		L-Modell-Gerät	3475901	19.	Halterung der heizung	3469300
6.	Filterhalterung	3466600	13.	Klappenmotor		20.	Gefrierschutzthermostat	946095
7.	Unterer Träger für Wärmetauscher	3469000		R-Modell-Gerät	930620			
8.	Wärmetauscher	933270		L-Modell-Gerät	930621			
9.	Oberer Träger für Wärmetauscher	3468900	14.	Abluftauslass	985035			

Vallox GmbH

Von-Eichendorff-Str. 59a
D-86911 Dießen

Tel. +49 (0) 8807-9466-0 Fax.
+49 (0) 8807-9466-99 E-Mail
info@vallox.de
www.vallox.de



www.vallox.com
Vallox oy
Myllykyläntie 9-11
32200 LOIMAA
FINLAND
+358 10 7732 200